

ČSN 22 3216

STANDARD HSS
code 247 XXX

STANDARD HSS
code 257 XXX

PROFI HSSE
code 297 XXX

Strojní závitové kruhové čelisti Machine circular dies Maschinen-Schneideisen Плашки с машинной резьбой

M
Metrický závit ISO DIN 13
Standard metric thread ISO DIN 13
Metrische Regelgewinde ISO DIN 13
Метрическая резьба ISO DIN 13

MF
Jemný metrický závit ISO DIN 13
Fine metric thread ISO DIN 13
Metrische Feingewinde ISO DIN 13
Мелкая метрическая резьба ISO DIN 13

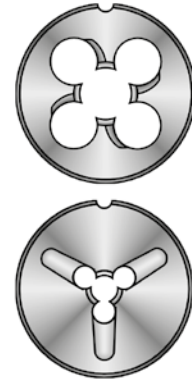
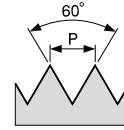
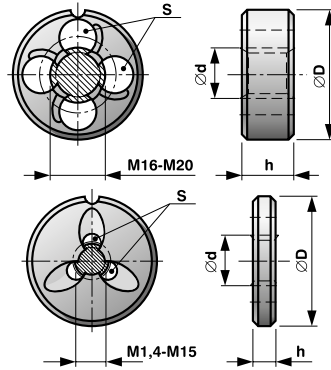

Ličování: 6g (6h, 6e - dle požadavku zákazníka) /
Tolerance: 6g (6h, 6e - on request) / Toleranz: 6g (6h, 6e - nach dem Anspruch) / Подгонка: 6g (6h, 6e - по заказу)



1,5P

| | P | ØD | h | S | | code HSS | code HSS LH | code HSSE |
|-------|------|----|-----|---|-------|----------|-------------|-----------|
| M 1,2 | 0,25 | 12 | 2,5 | 3 | 1,17 | 247 012 | 257 012 | 297 012 |
| M 1,4 | 0,3 | 12 | 2,5 | 3 | 1,36 | 247 014 | 257 014 | 297 014 |
| M 1,6 | 0,35 | 12 | 2,5 | 3 | 1,54 | 247 016 | 257 016 | 297 016 |
| M 1,7 | 0,35 | 12 | 2,5 | 3 | 1,64 | 247 017 | 257 017 | 297 017 |
| M 1,8 | 0,35 | 12 | 2,5 | 3 | 1,74 | 247 018 | 257 018 | 297 018 |
| M 2 | 0,4 | 16 | 3,5 | 3 | 1,93 | 247 020 | 257 020 | 297 020 |
| M 2,2 | 0,45 | 16 | 3,5 | 3 | 2,13 | 247 022 | 257 022 | 297 022 |
| M 2,5 | 0,45 | 16 | 3,5 | 3 | 2,43 | 247 025 | 257 025 | 297 025 |
| M 2,5 | 0,35 | 16 | 2,5 | 3 | 2,44 | 247 026 | 257 026 | 297 026 |
| M 3 | 0,5 | 16 | 3,5 | 4 | 2,92 | 247 030 | 257 030 | 297 030 |
| M 3 | 0,35 | 16 | 2,5 | 4 | 2,94 | 247 031 | 257 031 | 297 031 |
| M 3,5 | 0,6 | 16 | 5 | 4 | 3,41 | 247 035 | 257 035 | 297 035 |
| M 3,5 | 0,35 | 16 | 3,5 | 4 | 3,44 | 247 036 | 257 036 | 297 036 |
| M 4 | 0,7 | 16 | 5 | 4 | 3,91 | 247 040 | 257 040 | 297 040 |
| M 4 | 0,5 | 16 | 3,5 | 4 | 3,93 | 247 041 | 257 041 | 297 041 |
| M 4,5 | 0,5 | 16 | 3,5 | 4 | 4,41 | 247 045 | 257 045 | 297 045 |
| M 5 | 0,8 | 20 | 5,5 | 4 | 4,90 | 247 050 | 257 050 | 297 050 |
| M 5 | 0,5 | 20 | 3,5 | 4 | 4,93 | 247 051 | 257 051 | 297 051 |
| M 5,5 | 0,5 | 20 | 3,5 | 4 | 5,43 | 247 055 | 257 055 | 297 055 |
| M 6 | 1 | 20 | 7 | 4 | 5,88 | 247 060 | 257 060 | 297 060 |
| M 6 | 0,75 | 20 | 5,5 | 4 | 5,91 | 247 061 | 257 061 | 297 061 |
| M 6 | 0,5 | 20 | 5,5 | 4 | 5,92 | 247 062 | 257 062 | 297 062 |
| M 7 | 1 | 20 | 7 | 4 | 6,88 | 247 070 | 257 070 | 297 070 |
| M 7 | 0,75 | 20 | 5,5 | 4 | 6,90 | 247 071 | 257 071 | 297 071 |
| M 8 | 1,25 | 25 | 8 | 4 | 7,87 | 247 080 | 257 080 | 297 080 |
| M 8 | 1 | 25 | 7 | 4 | 7,88 | 247 081 | 257 081 | 297 081 |
| M 8 | 0,75 | 25 | 7 | 4 | 7,90 | 247 082 | 257 082 | 297 082 |
| M 9 | 1,25 | 25 | 8 | 4 | 8,87 | 247 090 | 257 090 | 297 090 |
| M 9 | 1 | 25 | 7 | 4 | 8,88 | 247 091 | 257 091 | 297 091 |
| M 9 | 0,75 | 25 | 7 | 4 | 8,90 | 247 092 | 257 092 | 297 092 |
| M 10 | 1,5 | 30 | 10 | 4 | 9,85 | 247 100 | 257 100 | 297 100 |
| M 10 | 1 | 30 | 7 | 4 | 9,88 | 247 101 | 257 101 | 297 101 |
| M 10 | 1,25 | 30 | 7 | 4 | 9,86 | 247 102 | 257 102 | 297 102 |
| M 11 | 1,5 | 30 | 10 | 5 | 10,85 | 247 110 | 257 110 | 297 110 |
| M 11 | 1 | 30 | 10 | 5 | 10,88 | 247 111 | 257 111 | 297 111 |
| M 11 | 0,75 | 30 | 10 | 5 | 10,91 | 247 112 | 257 112 | 297 112 |
| M 12 | 1,75 | 30 | 12 | 5 | 11,83 | 247 120 | 257 120 | 297 120 |
| M 12 | 1,5 | 30 | 10 | 5 | 11,85 | 247 121 | 257 121 | 297 121 |
| M 12 | 1,25 | 30 | 10 | 5 | 11,86 | 247 122 | 257 122 | 297 122 |
| M 12 | 1 | 30 | 10 | 5 | 11,88 | 247 123 | 257 123 | 297 123 |
| M 14 | 2 | 38 | 14 | 5 | 13,82 | 247 140 | 257 140 | 297 140 |
| M 14 | 1,5 | 38 | 10 | 5 | 13,85 | 247 141 | 257 141 | 297 141 |
| M 14 | 1,25 | 38 | 10 | 5 | 13,86 | 247 142 | 257 142 | 297 142 |
| M 14 | 1 | 38 | 10 | 5 | 13,88 | 247 143 | 257 143 | 297 143 |
| M 15 | 1,5 | 38 | 10 | 5 | 14,85 | 247 151 | 257 151 | 297 151 |
| M 16 | 2 | 38 | 14 | 5 | 15,82 | 247 160 | 257 160 | 297 160 |
| M 16 | 1,5 | 38 | 10 | 5 | 15,85 | 247 161 | 257 161 | 297 161 |
| M 16 | 1 | 38 | 10 | 5 | 15,88 | 247 162 | 257 162 | 297 162 |
| M 18 | 2,5 | 45 | 16 | 5 | 17,79 | 247 180 | 257 180 | 297 180 |
| M 18 | 1,5 | 45 | 12 | 5 | 17,85 | 247 181 | 257 181 | 297 181 |
| M 18 | 1 | 45 | 12 | 5 | 17,88 | 247 182 | 257 182 | 297 182 |
| M 20 | 2,5 | 45 | 16 | 6 | 19,79 | 247 200 | 257 200 | 297 200 |
| M 20 | 1,5 | 45 | 12 | 6 | 19,85 | 247 201 | 257 201 | 297 201 |
| M 20 | 1 | 45 | 12 | 6 | 19,88 | 247 202 | 257 202 | 297 202 |



BUČOVICE TOOLS a.s.

Materiál: HSS
Provedení: závit lapovaný
Závit: pravý

Material: HSS
Execution: lapped thread
Thread: right-hand

Werkstoff: HSS
Ausführung: geläpptes
Gewinde:
Gewinde: rechts

Материал: HSS
Изготовлено: резьба
шлифованная
Резьба: правая